

Mit Teste-dich-Seiten

Ich

lerne

lesen.

Mein Anoki-Übungsheft:

Lesen 1

Heft B

Deutsch | Lesen

Lösungen

 Klett

So lernst du mit dem Anoki-Übungsheft

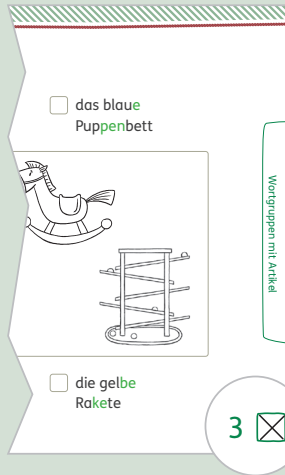

Übungsseiten

Deine Lehrerin/dein Lehrer kreuzt an, was du bearbeiten sollst.

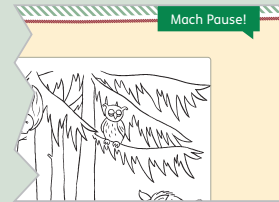

Mach-Pause-Seiten

Hier kannst du knobeln, malen oder rätseln.

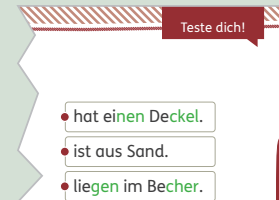

Teste-dich-Seiten

Hier kannst du dein Wissen testen.



Für **weitere Informationen** zu den Anoki-Übungsheften den QR-Code scannen oder **5f5m29** auf www.klett.de eingeben.



Für **Lösungen** zu diesem Anoki-Übungsheft den QR-Code scannen oder **53c7th** auf www.klett.de eingeben.

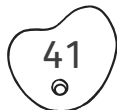
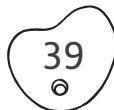
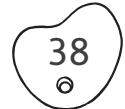
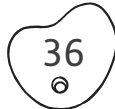
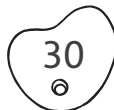
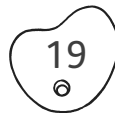
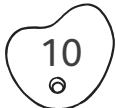
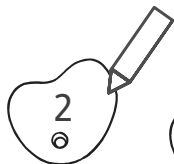

Hallo! Ich bin Anoki.
Für jede Seite, die du fertig hast,
malst du einen Griff aus.



■ Male an und hake ab.

der braune Hase

der graue Elefant

der rote Papagei

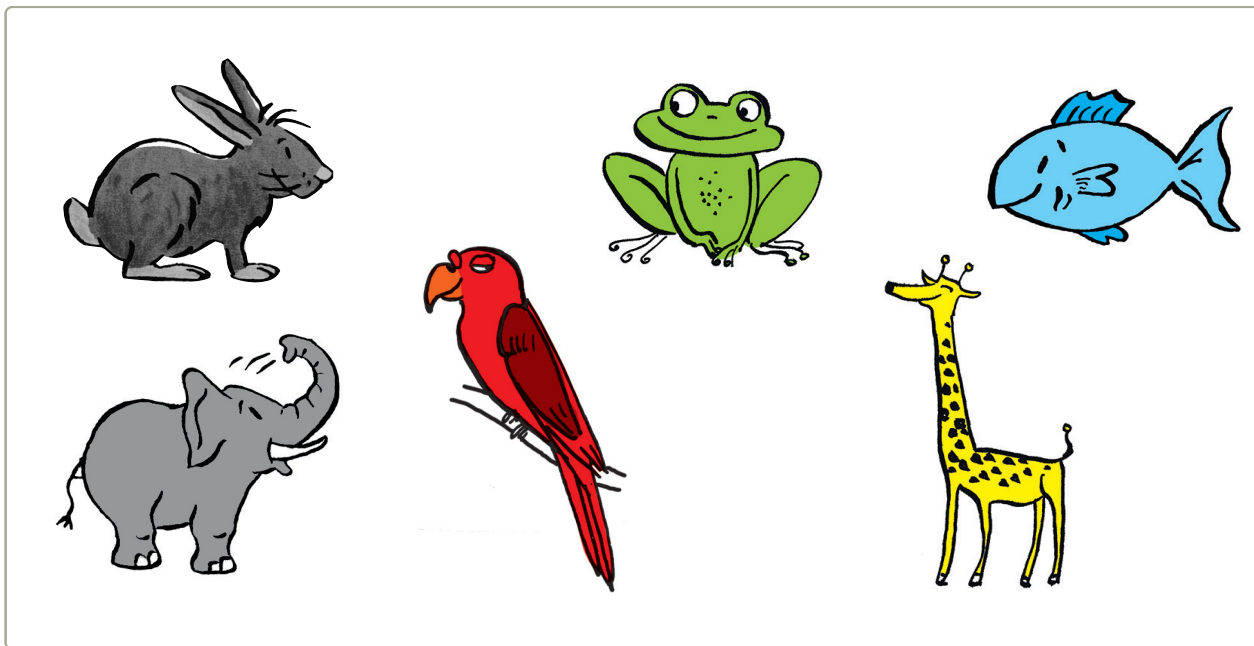

die gelbe Giraffe

der blaue Fisch

der grüne Frosch

■ Male an und hake ab.

die rote
Trompete

das lila
Schaukelpferd

das blaue
Puppenbett

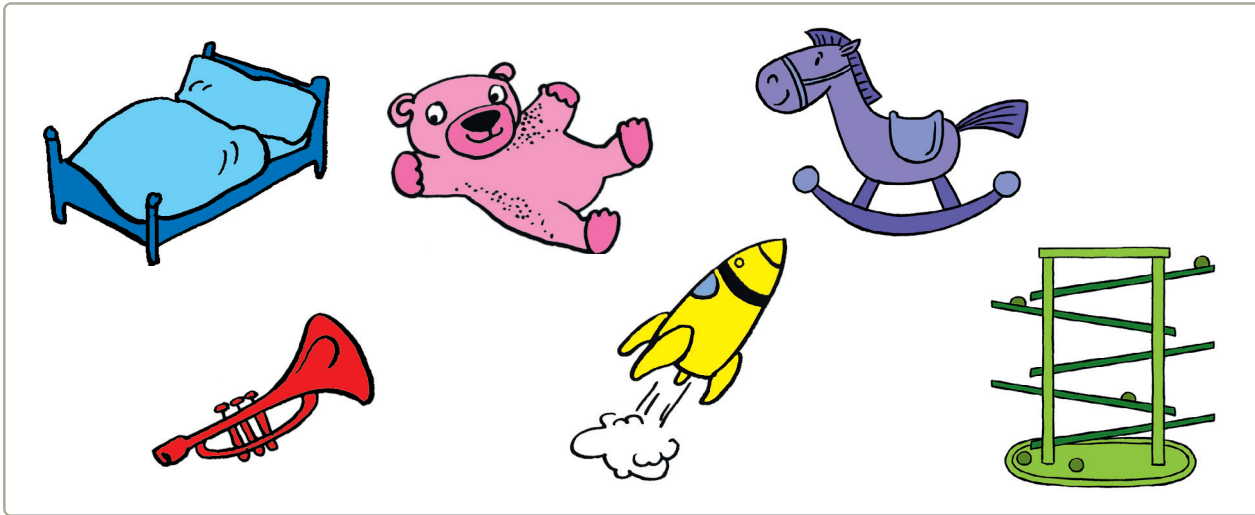





der rosa
Teddybär

die grüne
Murmelbahn

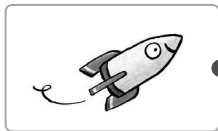
die gelbe
Rakete

■ Verbinde.

	Ge	ke	se
	Ra	ei	te
	Huf	mü	sen
	La	le	ne
	Te	ter	fon





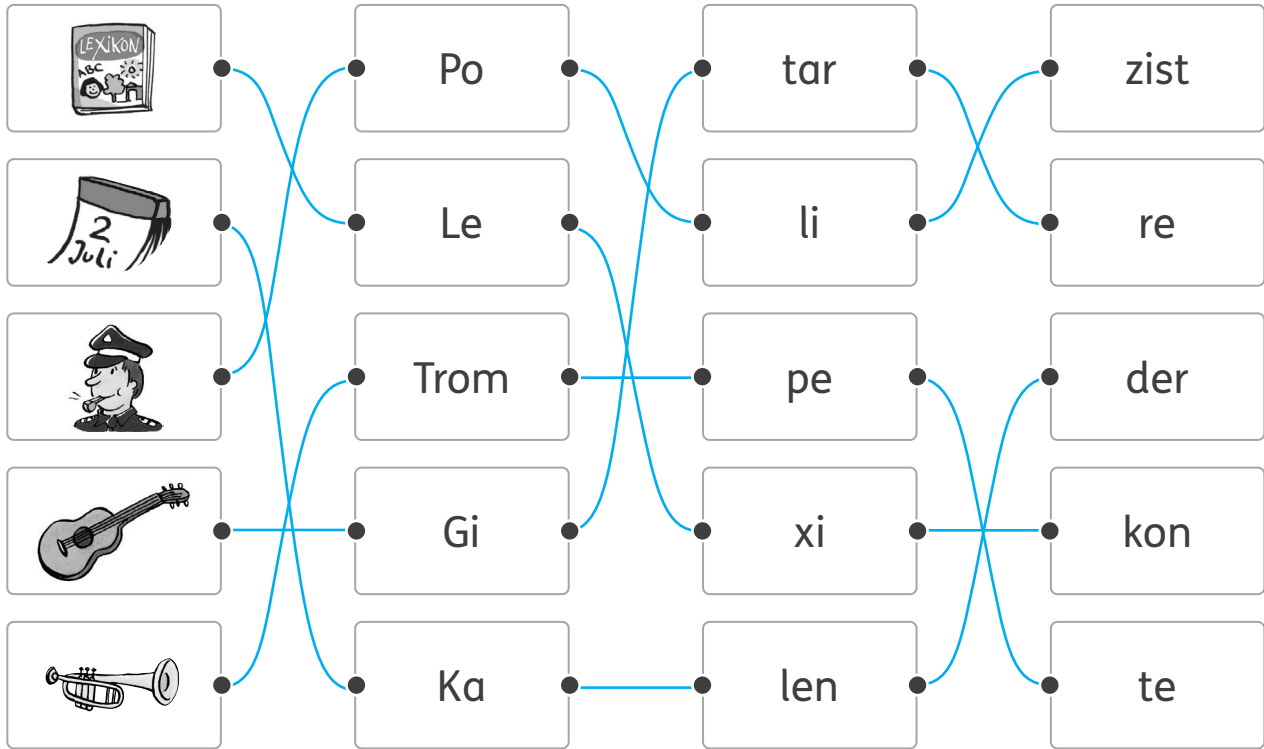

1., 2. und 3. Silbe



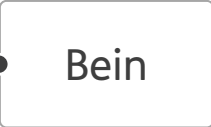

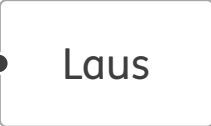

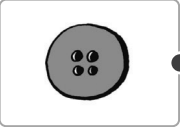

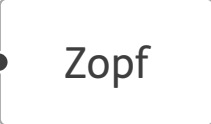
■ Verbinde.

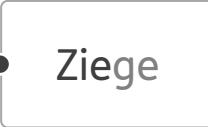

1., 2. und 3. Silbe



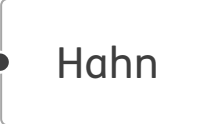

■ Verbinde Bild und Reimwort.





	
	
	
	
	

ein-/zweisilbige Wörter (Reime)

■ Verbinde Bild und Reimwort.

	•	•	Schnabel
	•	•	Kasse
	•	•	Tasche
	•	•	Kopf
	•	•	Fisch

	•	•	Traum
	•	•	Bach
	•	•	Hase
	•	•	Stall
	•	•	Wand

ein-/zweisilbige Wörter (Reime)

■ Kreuze an.



ein Roller



eine Rakete



ein Flugzeug



ein Fahrrad



eine Trommel



eine Trompete



eine Banane



eine Birne



eine Kartoffel



eine Karotte



ein Hirsch



ein Hahn



ein Küken



ein Käfer



eine Kiwi



eine Kirsche



ein Salat



eine Salami



eine Biene



eine Brücke

■ Kreuze an.



- ein Bleistift
 eine Badewanne



- ein Flugzeug
 ein Fußball



- eine Biene
 eine Birne



- ein Geheimnis
 ein Geschenk



- ein Computer
 ein Comic



- eine Gitarre
 eine Giraffe



- ein Daumen
 ein Delfin



- eine Kartoffel
 ein Karussell



- ein Elfmeter
 eine Erdbeere



- ein Krokodil
 eine Köchin

■ Male.

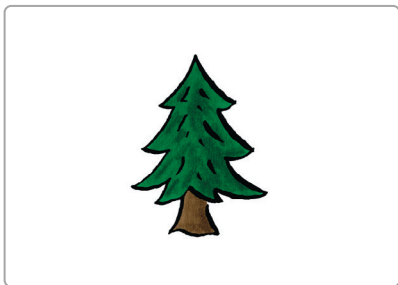

eine Tanne

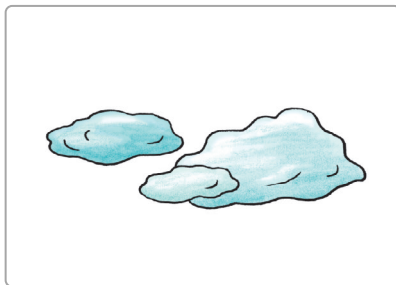

drei Wolken

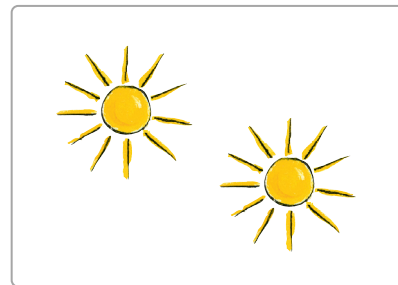

zwei Sonnen

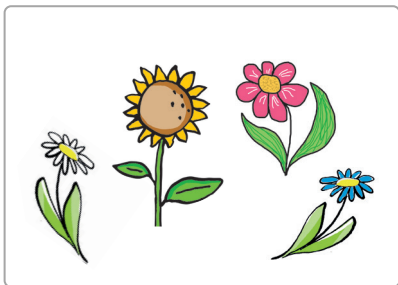

vier Blumen



zwei Sterne

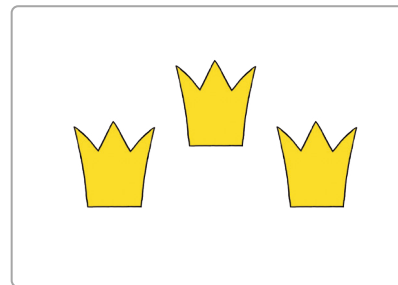

drei Kronen

■ Male.

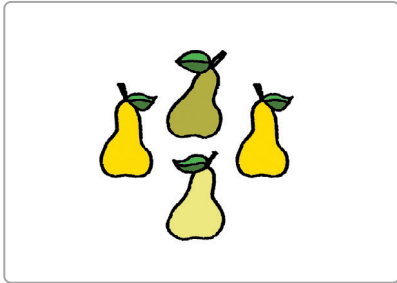

vier Birnen



drei Pilze

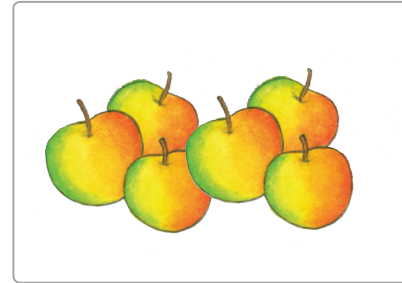

sechs Äpfel

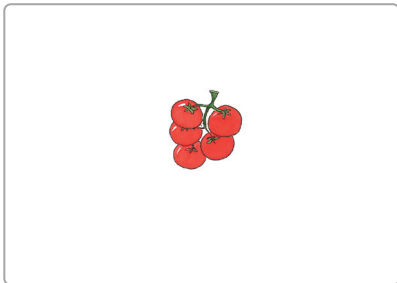

fünf Tomaten

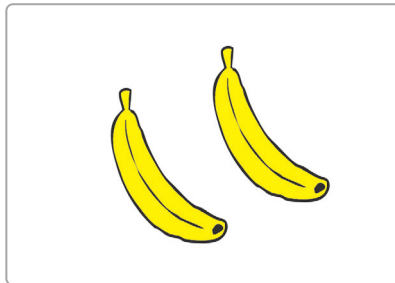

zwei Bananen

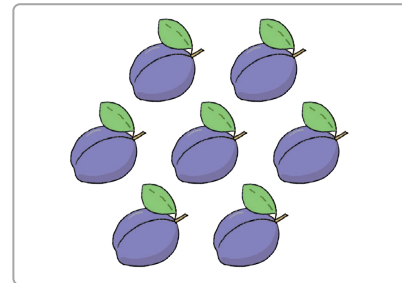

sieben Pflaumen

■ Verbinde und kreuze an.

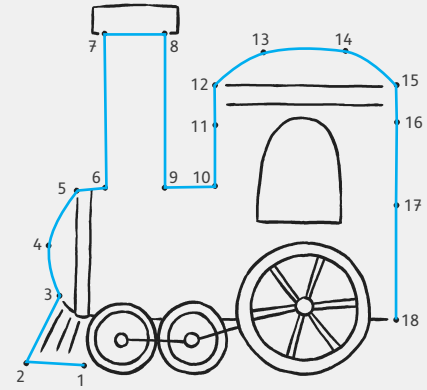
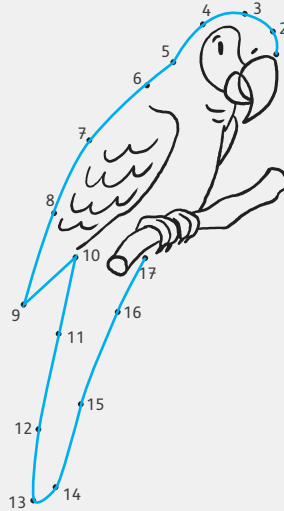
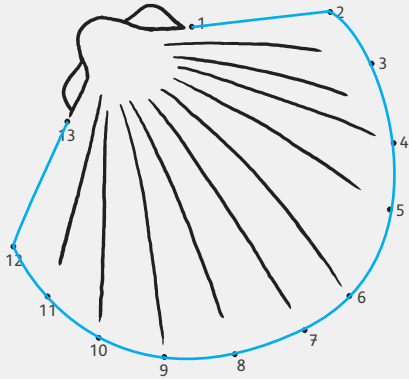

ein Messer

ein Monster

eine Muschel

ein Paprika

ein Papagei

ein Pinguin

eine Lokomotive

ein Lebkuchen

ein Löwenzahn

■ Verbinde und kreuze an.

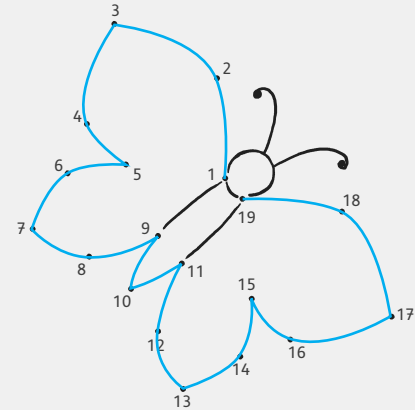
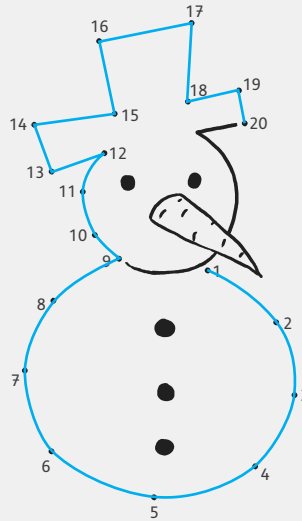
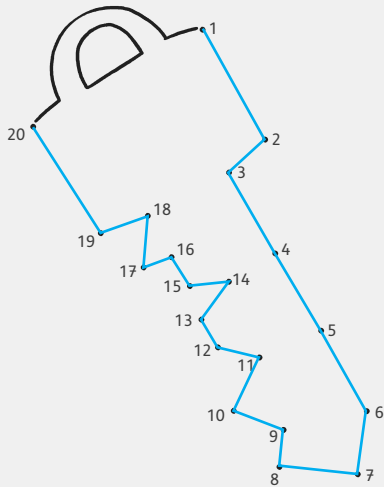

ein Schlitten

ein Schlüssel

ein Schatten

eine Schnecke

eine Schneeflocke

ein Schneemann

eine Schildkröte

ein Schmetterling

ein Schäferhund

■ Verbinde.

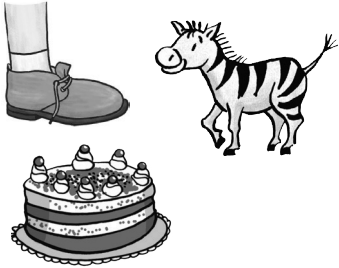

Der Schuh

Das Zebra

Die Torte

hat Streifen.

ist offen.

ist rund.

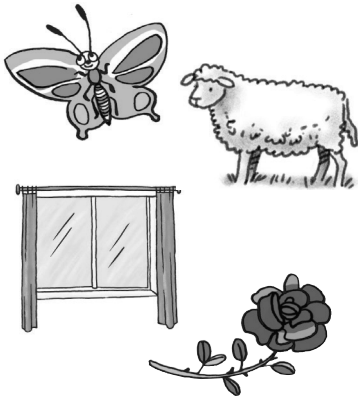

Der Schmetterling

Die Rose

Am Fenster

Das Schaf

hat Dornen.

hat Flügel.

frisst Gras.

hängen Gardinen.

■ Verbinde.

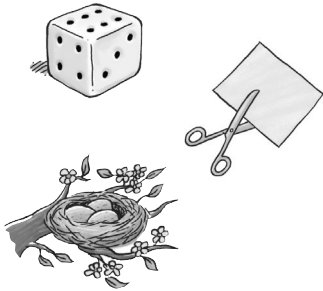

Der Würfel

Die Schere

Drei Eier

schneidet Papier.

liegen im Nest.

hat Punkte.



Die Tomate

Opa liest

Das Kind spielt

Pinguine fressen

die Zeitung.

ist rot.

kleine Fische.

im Sand.

■ Kreuze an.



Der Apfel ist

grün.

rot.



Der Hund ist

lila.

braun.



Die Schaufel ist

blau.

rot.



Der Kaktus ist

grün.

schwarz.



Der Eimer ist

rot.

gelb.



Die Palme ist

gelb.

grün.



Der Regenbogen ist

weiß.

bunt.

■ Kreuze an.



Der Ball ist bunt.

Das Boot ist bunt.



Die Taube ist grün.

Die Tanne ist grün.



Der Löffel ist gelb.

Der Löwe ist gelb.



Die Taube ist rot.

Die Tasse ist rot.



Die Wolke ist blau.

Der Wind ist blau.



Die Ampel ist grün.

Die Ameise ist grün.



Die Flöte ist blau.

Die Feder ist blau.

■ Male an und hake ab.

- Die Zwinge ist orange.
- Die Säge ist braun.
- Der Nagel ist lila.
- Der Hammer ist grün.
- Die Feile ist rot.
- Die Schraube ist blau.
- Der Dübel ist gelb.
- Die Zange ist blau.
- Der Bohrer ist grau.

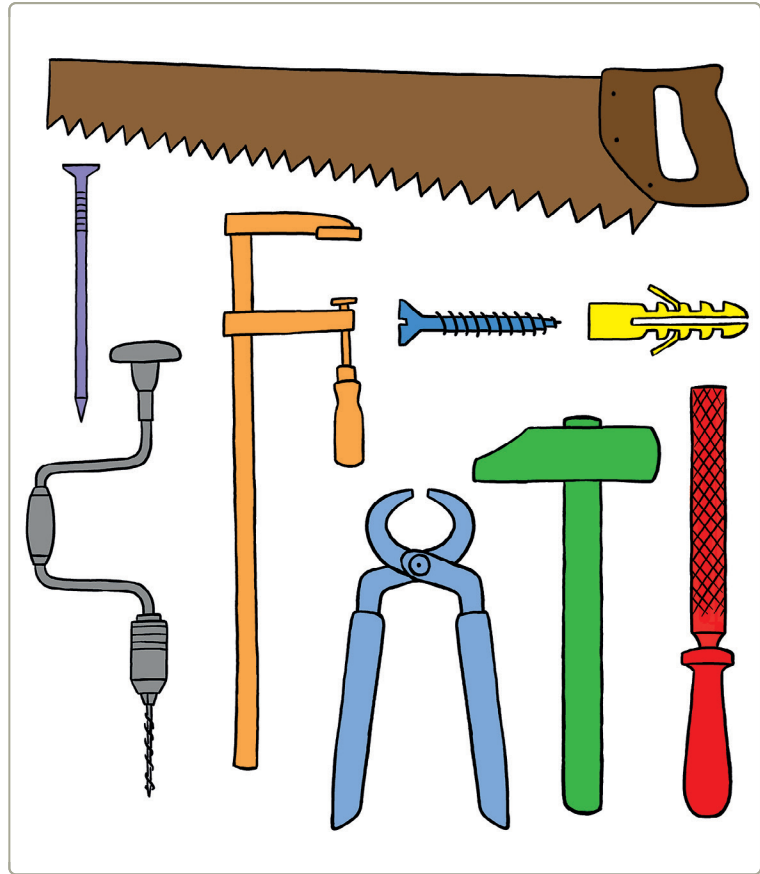

■ Male weiter und hake ab.

- Auf dem Tisch steht eine Flasche.
- Neben der Flasche steht ein Glas.
- Vor dem Tisch steht ein Hund.
- Über dem Tisch hängt eine Lampe.
- Neben dem Tisch steht ein Stuhl.
- Auf dem Stuhl liegt ein Kissen.
- Unter dem Stuhl liegt ein Ball.
- Neben dem Stuhl sitzt ein Teddy.
- Hinter dem Stuhl ist ein Fenster.

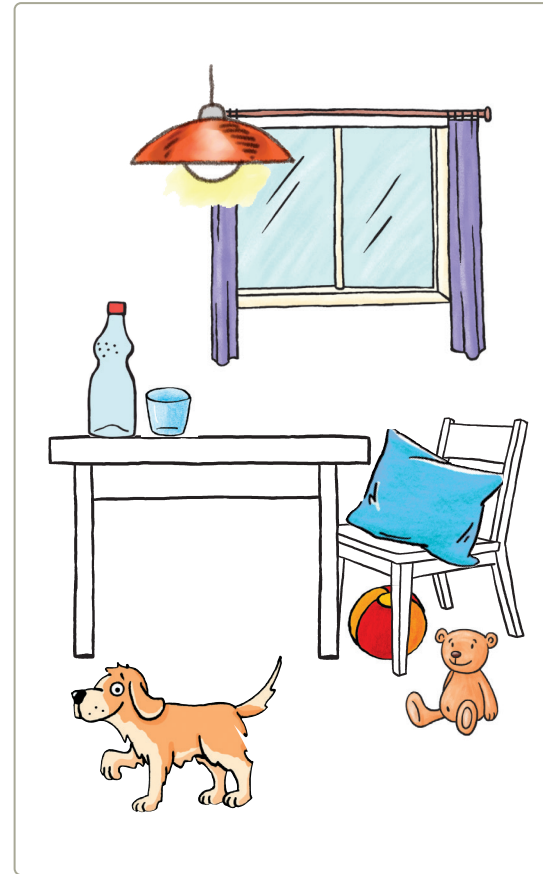

■ Streiche durch.

Der fliegt.Das fährt.Die frisst.Die scheint.Der springt.Der kocht.Die summt.Die weht.

■ Streiche durch.

Die ~~Ratte~~/Rakete startet.

Der ~~Bus~~/Bär brummt.

Die Schnecke/~~Schne~~ kriecht.

Die ~~Eule~~/Ente schwimmt.

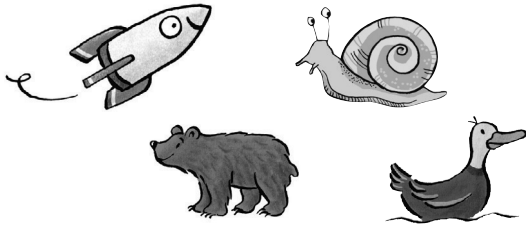

Das Feuer/~~Fest~~ qualmt.

Der ~~Hund~~/Hahn kräht.

Das Licht/~~Loch~~ brennt.

Die Blume/~~Blase~~ blüht.



■ Kreuze an.

- Der Hund bellt laut.
 Der Hund bastelt laut.
- Die Laterne lacht hell.
 Die Laterne leuchtet hell.
- Die Blume brennt lila.
 Die Blume blüht lila.
- Das Eis schmeckt lecker.
 Das Eis schmatzt lecker.

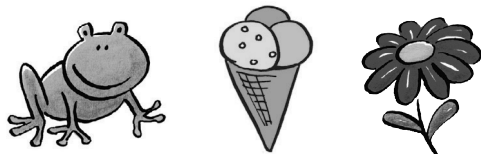

- Der Kaktus hebt Stacheln.
 Der Kaktus hat Stacheln.
- Der Frosch spült weit.
 Der Frosch springt weit.
- Der Vulkan bricht aus.
 Der Vulkan badet aus.



Können Hunde
basteln?



- Mit welchen Buchstaben beginnen die Wörter?

Male an. ■ w ■ i ■ m ■ n ■ d ■ e

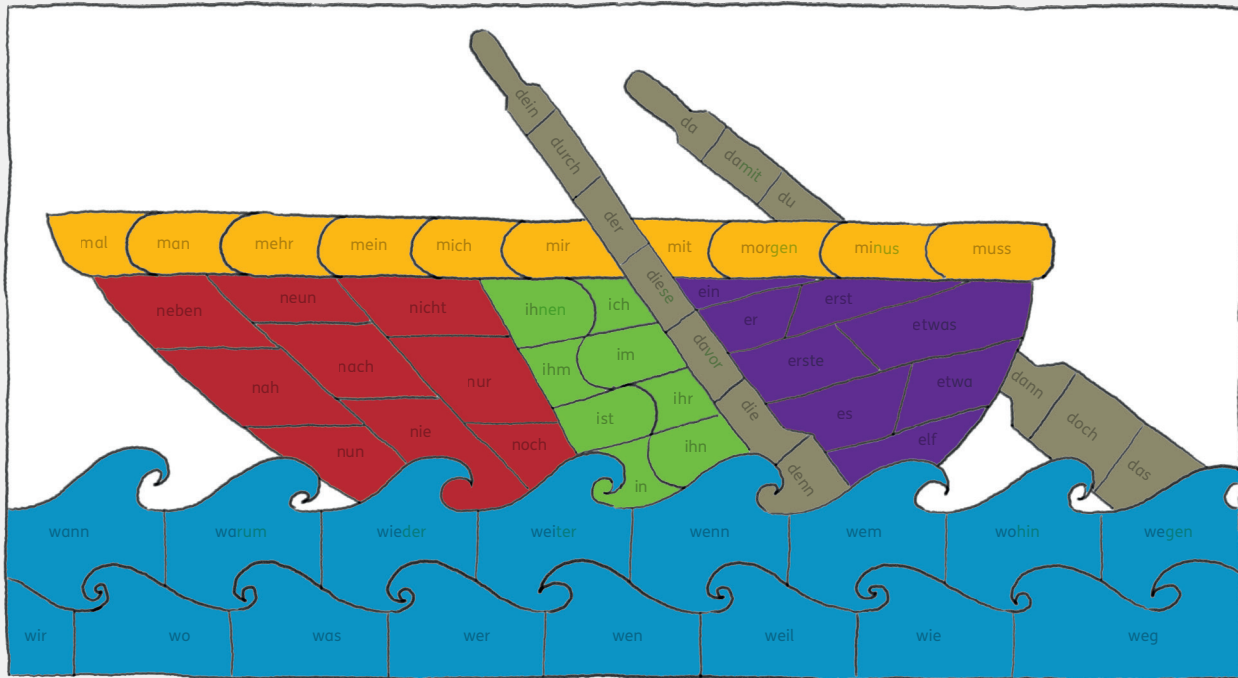

■ Welcher Satz stimmt? Markiere.

Eine Blume hat Blüten. W

Eine Blume hat Beine. P

Ein Buch hat Siebe. E

Ein Buch hat Seiten. O

Ein Tisch hat Beine. L

Ein Tisch hat Besen. T

Ein Vogel hat Federn. K

Ein Vogel hat Fenster. G

Eine Puppe hat Kreide. U

Eine Puppe hat Kleider. E

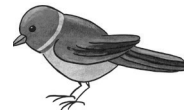
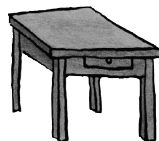

Lösungswort: W O L K E

■ Welcher Satz stimmt? Markiere.

Ein Käfer hat Flüsse. T

Ein Käfer hat Fühler. S

Eine Hand hat Finger. O

Eine Hand hat Fische. I

Eine Krone hat Zebras. B

Eine Krone hat Zacken. N

Ein Engel hat Flügel. N

Ein Engel hat Frösche. A

Ein Hund hat Fell. E

Ein Hund hat Federn. L

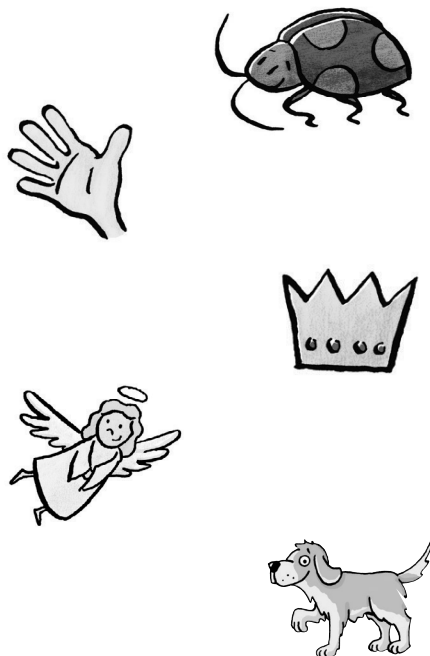

Sätze

Lösungswort: S O N N E

■ Male weiter und hake ab.

- Das Kind trägt eine bunte Badehose.
- Die Sonne scheint.
- Das Meer ist blau.
- Das Kind hält einen Eimer.
- Das Kind lacht.
- Im Sand liegt eine Muschel.

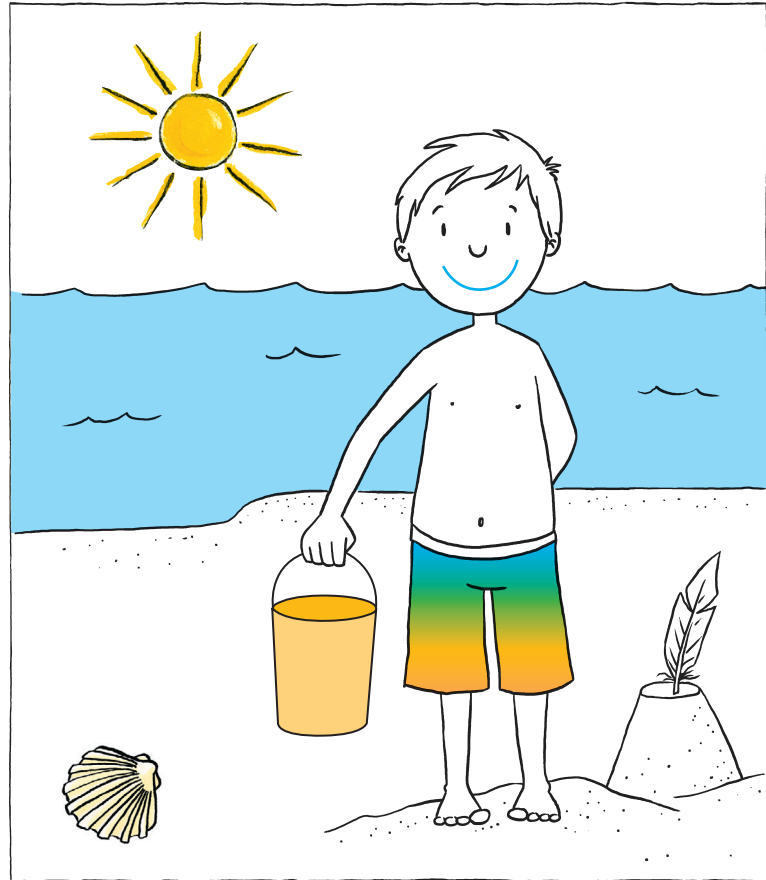

■ Male weiter und hake ab.

- Der Mann hat einen Hut auf.
- Er hält einen Schirm.
- Der Mann trägt Stiefel.
- Am Himmel sind Wolken.
- Aus den Wolken fallen Tropfen.
- Auf dem Weg sind Pfützen.



■ Verbinde.



Der Wolf

Die Fee

Der Ritter

trägt einen Helm.

hat scharfe Zähne.

erfüllt drei Wünsche.

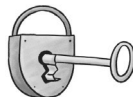
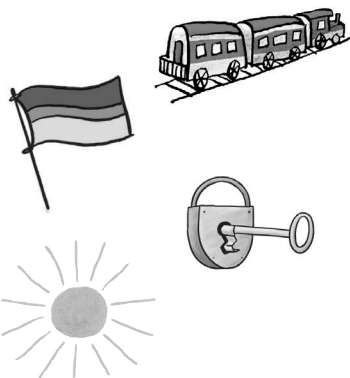

Der Zug

Die Fahne

Der Schlüssel

Die Sonne

scheint ins Fenster.

fährt auf Schienen.

weht im Wind.

passt ins Schloss.

■ Verbinde.

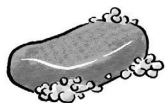

Mit Seife

Die Hose

Das Huhn

legt ein Ei.

wasche ich mich.

hat einen Knopf.



Das Mädchen

Die Ente

Die Socke

Der Frosch

hat ein Loch.

kann gut springen.

hat einen Schnabel.

hat einen Zopf.

■ Streiche durch.

Der ~~Hase~~/Hund frisst Klee.

Die ~~Kerze~~/Katze sitzt im Baum.

Das ~~Bad~~/Buch ist spannend.

Der ~~Käse~~/Keks ist süß.

Der ~~Ball~~/Baum springt hoch.

Die ~~Tante~~/Tür steht offen.

Ich schieße ein ~~Tal~~/Tor .

Meine ~~Tante~~/Torte heißt Tina.

Ich wasche meine ~~Hasen~~/Hände .

Mein ~~Onkel~~/Ofen heißt Ole.

Mein ~~Rasen~~/Ranzen ist bunt.

Ich schlafe im ~~Bett~~/Bach .

■ Streiche durch.

Fische ~~leben~~/leben im Wasser.

Im Winter ~~fällt~~/~~fault~~ Schnee.

Das Auto ~~fließt~~/fährt schnell.

Klee ~~wächst~~/~~wäscht~~ im Garten.

Der Ball ~~singt~~/springt hoch.

Der Regen ~~ist~~/~~sitzt~~ nass.

Ich ~~koche~~/kämmе meine Haare.

Meine Mama ~~liest~~/liebt Blumen.

Ich ~~spüle~~/schlafe im Bett.

Mein Hund ~~heißt~~/~~hat~~ Bello.

Ich ~~ernte~~/esse Schokolade.

Die Frau ~~fehlt~~/verkauft Wurst.

■ Kreuze an.

- Am Himmel fliegt ein Vater.
- Am Himmel fliegt ein Vogel.

- Die Rakete rast zum Mond.
- Die Nudel rast zum Mond.

- Mein Bruder trinkt gerne Äpfel.
- Mein Bruder trinkt gerne Saft.

- Eine Katze jagt die Maus.
- Eine Katze jagt die Suppe.

Kann ein Vater fliegen?

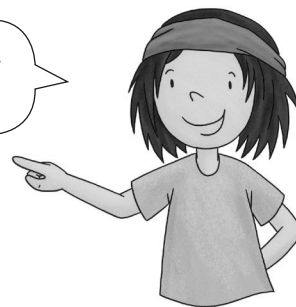

- Abends geht die Sonne unter.
- Abends geht die Nase unter.

- Die Schaukel hängt im Baum.
- Die Schaukel hängt im Traum.

- Ein Würfel hat Punkte.
- Ein Würfel hat Lampen.



■ Kreuze an.

Die Spinne spinnt ihr Netz.

Die Spinne spült ihr Netz.

Der Zug tanzt im Bahnhof.

Der Zug hält im Bahnhof.

Der Gärtner pflanzt Blumen.

Der Gärtner sägt Blumen.

Zum Frühstück esse ich ein Brot.

Zum Frühstück lege ich ein Brot.

Am Himmel lachen die Sterne.

Am Himmel leuchten die Sterne.

Die Katze malt gerne Fisch.

Die Katze frisst gerne Fisch.

Der Wecker klingelt laut.

Der Wecker singt laut.

Der Papagei spricht Wörter.

Der Papagei schwimmt Wörter.



Hallo!

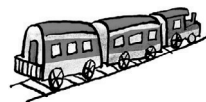
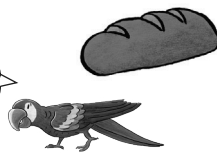

■ Male auf Seite 35 an und hake hier ab.

- drei gelbe Bananen
- sechs lila Pflaumen
- vier grüne Gurken
- acht rote Kirschen
- zehn braune Walnüsse
- ein Stück gelbe Melone
- fünf rote Paprika
- sieben gelbe Zitronen
- neun grüne Äpfel
- zwei rote Tomaten

Findest du alles im Bild
auf Seite 35?





■ Verbinde.

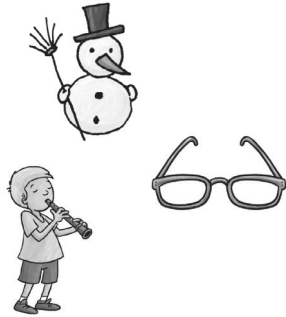

Im Winter baue

ich einen Schneemann.

Die Brille sitzt

auf der Flöte.

Das Kind spielt

auf der Nase.



Die Spinne sitzt

im tiefen Wasser.

Ein Fisch schwimmt

in ihrem Netz.

Der Bauer fährt

und donnert es.

Bei Gewitter blitzt

mit dem Traktor.

■ Verbinde.



Die Hexe reitet

Im Wald stehen

Der König trägt

viele große Bäume.

eine goldene Krone.

auf dem Besen.



Das Küken schlüpft

Die Katze klettert

Das Essen kochen

Kinder essen gerne

auf einen Baum.

Pudding mit Soße.

aus einem Ei.

Mama und Papa.

■ Welcher Satz stimmt? Markiere.

Das Wasser ist nass. B

Die Waffel ist nass. W

Der Schnee ist langsam. A

Die Schnecke ist langsam. L

Der Hamster ist zahm. Ü

Der Hammer ist zahm. T

Das Feuer ist heiß. T

Das Foto ist heiß. X

Das Messer ist scharf. E

Das Meer ist scharf. N

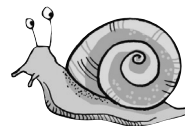
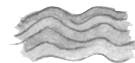

Lösungswort: B L Ü T E

■ Welcher Satz stimmt? Markiere.

Das Schiff segelt über das Meer. F

Das Schiff segelt über die Straße. H

Die Hexe kocht ein schönes Bild. A

Die Hexe kocht eine heiße Suppe. I

Das Auto fährt auf der Straße. S

Das Auto fährt auf dem See. Q

Die Kerze liest abends ein Buch. M

Die Kerze brennt auf der Torte. C

Die Raupe kriecht über das Blatt. H

Die Raupe kriecht über den Mond. G

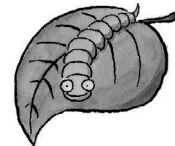

Lösungswort: F I S C H

Sätze

- Male weiter und hake ab.
- Das Fahrrad hat einen blauen Lenker.
- Am Lenker ist eine rote Klingel.
- Vorne und hinten hat es schwarze Reifen.
- Das Fahrrad hat einen lila Gepäckträger.
- Auf dem Gepäckträger ist ein grüner Korb.
- Am Korb ist eine bunte Fahne.



■ Streiche durch.

Die Maus guckt/~~gießt~~ aus ihrem Mauseloch.

Der Regenwurm kriecht durch die Erde/~~Eimer~~.

Mein Freund Ole ~~spinnt~~/spielt gerne Gitarre.

Die Kerze/~~Kanne~~ brennt auf dem Tisch.

Ich suche/~~singe~~ meine Badehose im Schrank.

Am Sonntag ~~brate~~/backe ich einen Kuchen.

Zum Geburtstag bekomme ich ~~Gelenke~~/Geschenke.

Meine kleine Schwester spielt/~~steckt~~ im Sandkasten.

Am Wochenende ~~besitze~~/besuche ich meine Freundin.

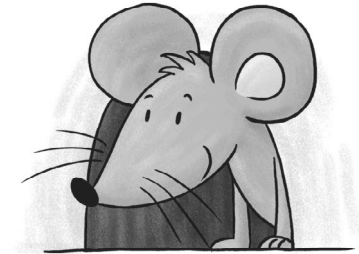

- Finde 8 Fehler auf Seite 43. Kreise sie ein und kreuze hier an.

- | | |
|---|--|
| <input type="checkbox"/> Anoki | <input checked="" type="checkbox"/> Pilz |
| <input type="checkbox"/> Fuchs | <input type="checkbox"/> Eichhörnchen |
| <input checked="" type="checkbox"/> Hase | <input checked="" type="checkbox"/> Eule |
| <input checked="" type="checkbox"/> Wildschwein | <input type="checkbox"/> Baum |
| <input checked="" type="checkbox"/> Schnecke | <input checked="" type="checkbox"/> Frosch |
| <input checked="" type="checkbox"/> Maus | <input type="checkbox"/> Igel |
| <input type="checkbox"/> Tannenzweig | <input type="checkbox"/> Fledermaus |
| <input type="checkbox"/> Käfer | <input checked="" type="checkbox"/> Reh |

Huch, der Hase hüpf weg!





■ Male an und hake ab.

- Der Fluss ist blau.
- Die Brücke ist rot.
- Der Wald ist grün.
- Die Berge sind grau.
- Die Wolken sind rosa.
- Der Zaun ist lila.
- Das Haus ist orange.
- Die Wiese ist gelb.
- Das Holz ist braun.

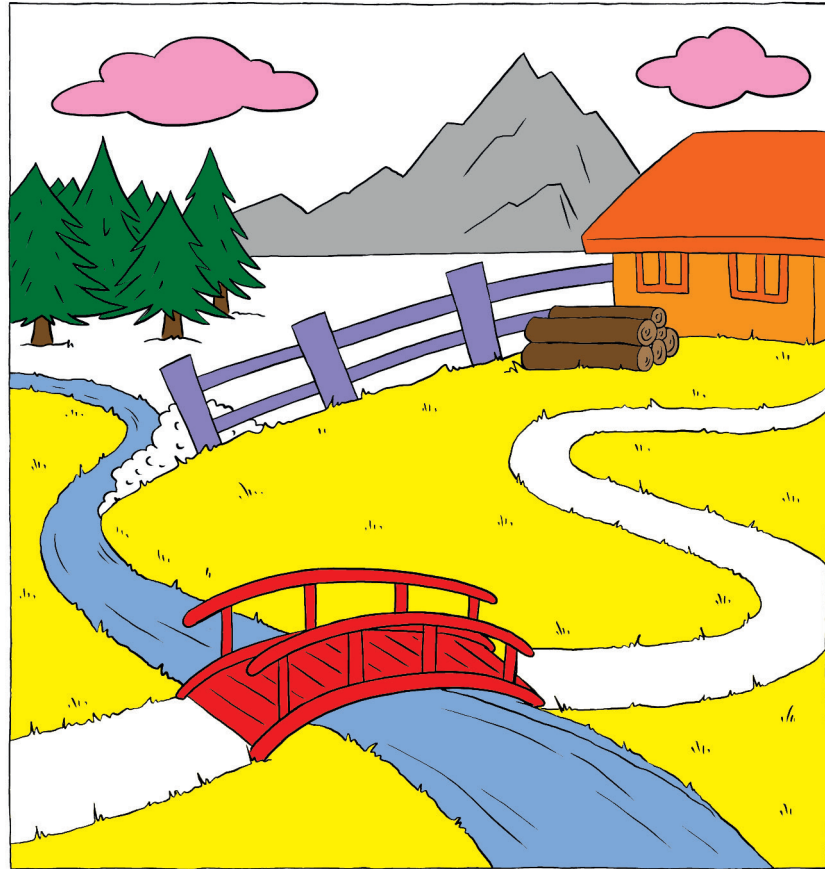

■ Verbinde.



Die Burg

Der Koffer

Zwei Würfel

hat einen Deckel.

ist aus Sand.

liegen im Becher.



Ich schwimme

Ich besuche

Ich lese

Ich kaufe

eine Zeitung.

ein Geschenk.

im See.

meinen Opa.

7

16



■ Welcher Satz stimmt? Markiere.

Das Eis ist kalt. S

Der Eimer ist kalt. D

Der Sturm ist spitz. Z

Der Stift ist spitz. C

Die Schlange ist giftig. H

Die Schraube ist giftig. L

Der Zug ist winzig. F

Der Zwerg ist winzig. Ö

Das Wasser ist trocken. U

Die Wäsche ist trocken. N

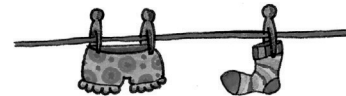

Lösungswort: S C H Ö N

■ Streiche durch.

Die Rose riecht/~~rennt~~ gut.

Das Buch liest/~~liegt~~ oben.

Die Murmel rollt/~~fährt~~ schnell.

8 Die Banane sitzt/~~ist~~ gelb.

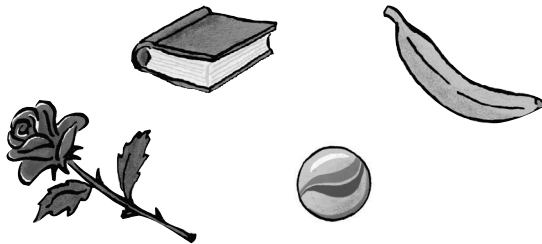

Ich ~~springe~~/singe ein Lied.

Ich ~~stinke~~/schreibe im Heft.

Ich gieße/~~spüle~~ die Blumen.

Ich fange/~~fliege~~ den Ball.



14 😊 😐 😞 😡

- Hilf Emil: Welchen Weg geht Anoki?
Zeichne den Weg ein.

Anoki greift zum Schluss einen roten Klettergriff.
Er berührt nicht den grünen Griff.
Den blauen Griff greift er nach dem gelben Griff.
An den schwarzen Griff fasst er nicht.

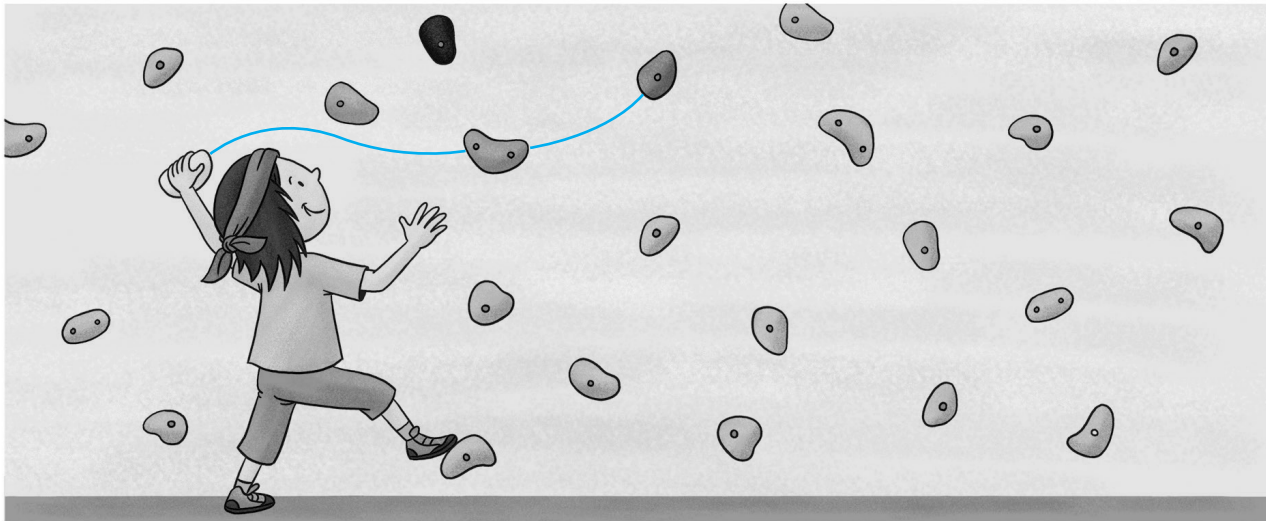
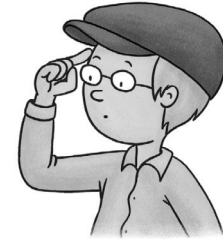

Quellennachweis

Ablang, Friederike, Berlin, **11.6; 11.8; 39.3; 46.3**; Ackroyd, Dorothea, Bielefeld, **37.4**; Ahlers, Anja, Bad Saulgau, **32.3**; Burghart-Vollhardt, Martina, Kamenz, **10.10; 11.5; 26.1; 27.1; 32.7; 38.2**; Fröhlich, Anke, Leipzig, **U1; 1.6; 1.42; 2.1; 2.4; 2.5; 2.6; 2.7; 3.5; 3.6; 3.11; 3.12; 4.1; 4.3; 4.4; 5.3; 7.1; 7.2; 7.3; 7.4; 7.6; 7.7; 7.8; 7.9; 8.1; 8.2; 8.4; 8.5; 8.8; 8.9; 9.1; 9.2; 9.4; 9.5; 9.6; 9.7; 9.8; 9.9; 9.10; 10.1; 10.2; 12.1; 12.2; 12.3; 13.1; 13.2; 13.3; 14.1; 14.3; 15.2; 15.3; 15.4; 15.5; 15.6; 15.7; 16.1; 16.7; 17.3; 17.4; 17.5; 17.7; 18.1; 18.2; 19.1; 19.3; 19.4; 19.6; 19.7; 19.10; 20.2; 20.5; 20.7; 21.3; 21.6; 21.8; 22.1; 22.6; 22.7; 24.1; 24.2; 24.4; 24.5; 25.1; 25.2; 25.3; 25.4; 26.2; 26.3; 27.2; 27.4; 28.1; 28.2; 28.6; 28.7; 29.1; 29.2; 29.3; 29.4; 29.6; 29.7; 32.1; 32.2; 32.4; 32.5; 32.6; 32.8; 33.5; 33.7; 33.8; 34.1; 35.1; 35.2; 36.1; 36.2; 36.3; 36.4; 36.5; 36.6; 36.7; 37.2; 37.7; 38.3; 38.5; 39.2; 39.4; 39.5; 40.2; 41.1; 43.2; 44.1; 44.2; 45.7; 45.9; 46.4; 47.1; 47.2; 47.3; 47.4; 47.6; 47.7; 48.1; 48.2**; Görtler, Carolin, Berlin, **17.6; 33.1**; Greune, Mascha, München, **11.15; 38.4**; (Greune, Mascha), **10.13; 11.2**; Herold, Heike, Köln **45.8**; Hochmann, Carmen, Gütersloh, **27.3; 27.5; 27.6; 27.7; 45.4; 16.6**; Josef Hammen, Trierweiler (Hammen), **21.5; 24.3**; Klett-Archiv, Stuttgart (Klett), **40.1**; Kranenberg, Hendrik, Drolshagen, **11.3; 14.6; 15.1; 19.2; 20.6; 20.8; 25.5; 33.2; 33.3; 33.6; 37.3; 45.3; 45.6**; Lenz, Gudrun, Berlin (Gudrun Lenz), **47.8**; Nicolai, Axel, Sönnébüll **10.5; 10.8; 19.5; 28.3**; Oertel, Katrin, Münster, **6.10; 39.1**; Oser, Liliane, Hamburg, **2.2; 2.3; 2.8; 2.9; 2.10; 2.11; 3.1; 3.2; 3.3; 3.4; 3.7; 3.8; 3.9; 3.10; 4.5; 5.1; 5.2; 6.1; 6.2; 6.3; 6.4; 6.5; 6.6; 6.7; 6.8; 6.9; 8.3; 9.3; 10.6; 10.7; 14.2; 14.4; 14.7; 16.2; 16.4; 16.5; 17.1; 22.3; 22.4; 22.8; 28.4; 29.5; 37.5; 37.6; 38.1; 45.5; 46.1; 46.2**; Palmowski, Sven, Barcelona, El Prat de Llobrega, **17.2**; Riday, Glummie, Leipzig, **46.5**; Schumann, Friederike, Berlin, **45.1**; Svetlana, Kilian, Bonn **47.5**; Vogel-Jaich, Anja, Berlin, **23.1; 23.2**; YUIO (Etienne Simon), Wépion, **36.6**

1. Auflage

1⁵ 4³ 2¹ | 25 24 23 22 21

Alle Drucke dieser Auflage sind unverändert und können im Unterricht nebeneinander verwendet werden.

Die letzte Zahl bezeichnet das Jahr des Druckes.

Das Werk und seine Teile sind urheberrechtlich geschützt. Jede Nutzung in anderen als den gesetzlich zugelassenen Fällen bedarf der vorherigen schriftlichen Einwilligung des Verlages. Hinweis §60a UrhG: Weder das Werk noch seine Teile dürfen ohne eine solche Einwilligung eingescannt und in ein Netzwerk eingestellt werden. Dies gilt auch für Intranets von Schulen und sonstigen Bildungseinrichtungen. Fotomechanische oder andere Wiedergabeverfahren nur mit Genehmigung des Verlages.

© Ernst Klett Verlag GmbH, Stuttgart 2021. Alle Rechte vorbehalten. www.klett.de

Das vorliegende Material dient ausschließlich gemäß §60b UrhG dem Einsatz im Unterricht an Schulen.

Autor der Ausgabe von 2014: Andreas Landwehr, Osnabrück

Externe Redaktion: Antje Maria Greisiger, Leipzig

Beratung: Bernadette Girshausen, Berlin

Entstanden in Zusammenarbeit mit dem Projektteam des Verlages.

Gestaltung: kognito - Visuelle Gestaltung, Berlin

Umschlaggestaltung: kognito - Visuelle Gestaltung GmbH, Berlin unter Verwendung einer Illustration von Anke Fröhlich, Leipzig

Satz: dmz Druckmedienzentrum, Gotha

Druck: Plump Druck & Medien GmbH, Rheinbreitbach

Printed in Germany

ISBN 978-3-12-162151-4



Dieses Anoki-Übungsheft bietet

- Aufgaben zu zusammengehörigen Satzteilen,
- Wortgruppen mit Artikeln oder Zahlwörtern,
- Leseverstehen auf Satzebene,
- Überprüfen von Aussagen und
- Stolperwörter in Sätzen.

Dieses Heft ist auch als Förderheft erhältlich.

Anokis Welt im Überblick

Deutsch | Richtig schreiben

Deutsch | Anfangsunterricht

Deutsch | Texte schreiben

Deutsch | Lesen

Mathematik

Sachunterricht

Englisch

Mein Anoki-Übungsheft – ideal zum selbstständigen Trainieren!



Dieses Heft im 5er-Paket:
ISBN: 978-3-12-162152-1

ISBN 978-3-12-162151-4



9 783121 621514